

# Das SMART – Diplom

Auf den folgenden Seiten finden Sie das Ausbildungsskript für unser Modul  
„SMART Board Diplom“.



Ablauf des Projekts:

- 10 Unterrichtsstunden über 10 Schulwochen
  - 2 Lehrerinnen im Team
  - 6 Unterrichtsstunden für die theoretischen Grundlagen und einfache Anwendungen mit der ganzen Gruppe
  - 4 Unterrichtsstunden für praktische Übungen in 2 Kleingruppen
- 20 Minuten schriftliche theoretische Prüfung am Ende der Einheit
- Je Schüler 5 Minuten praktische Prüfung während des laufenden Unterrichts im Anschluss

Technische Daten: für Notebook 11 oder höher; Word 2010

# Ausbildung zum SMART Board Experten

## Wie schalte ich unser SMART Board an?

1. **Strom** an der Steckerleiste für den Computer **anschalten**.
2. **Computer einschalten**.
3. Strom für Beamer einschalten.
4. **Beamer mit der Fernbedienung einschalten**.



An- und Aus- Taste



5. Wenn am Board ein grünes Licht leuchtet, stimmt alles!



## Wie ist unser SMART Board aufgebaut?

Unten an unserem SMART Board ist eine Stiftablage.



In der Stiftablage sind 4 verschiedenfarbige Stifte,...



...ein Schwamm und 3 Tasten.

In der Mitte ist eine große weiße Fläche.



## Erste Schritte am SMART Board



Das SMART Board kann ich mit dem Finger bedienen.  
Jede Berührung mit dem Finger ist wie ein **linker Mausklick**.

So kann ich ein Programm öffnen.

Wenn ich einen **rechten Mausklick** brauche, muss ich diese Taste drücken.

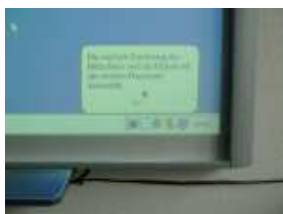

Dann ist die nächste Berührung ein rechter Mausklick.  
Das zeigt mir auch der Computer.

Mit der anderen Taste kann ich eine **Bildschirmtastatur** öffnen.

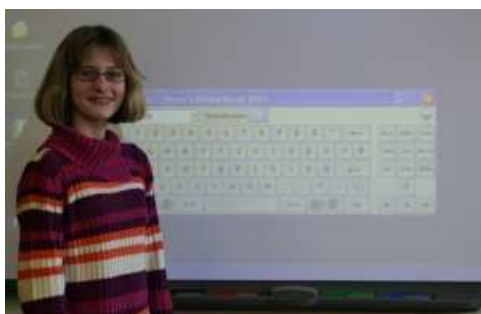

Manchmal ist das Board nicht richtig eingestellt. Das heißt, der Mauszeiger ist nicht da, wo mein Finger oder der Stift ist. Dann muss ich das Board **kalibrieren**.



**Zum Kalibrieren** muss ich die beiden großen Tasten gleichzeitig drücken.

Dann sieht der Bildschirm so aus.  
Es gibt 9 rote Kreuze.

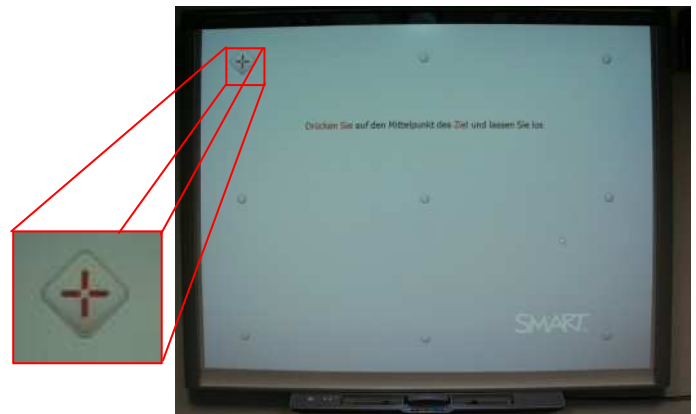

Jetzt muss ich mit dem Finger oder einem Stift in die Mitte der roten Kreuze drücken.

**ACHTUNG:** Bevor ich loslasse, muss ich genau in der Mitte sein.

## Der „PC – Modus“ (Ink Aware auf Desktop und Internetbrowsern)

Mit den **Stiften** kann ich auf das Board schreiben.

Erst öffnet sich ein Notizzettel.

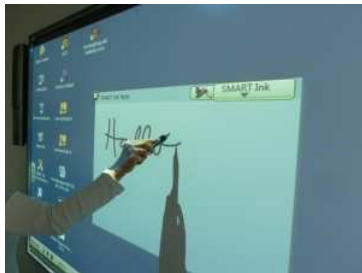

Auf den kann ich dann schreiben...

... und mit dem **Schwamm** kann ich die Schrift wieder wegwischen.

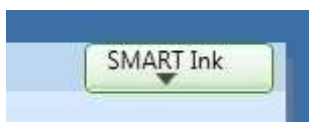
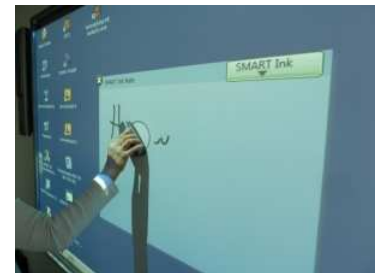

Oben auf dem Notizzettel ist eine **Schaltfläche**.

Wenn du darauf drückst, öffnet sich ein **Menü**.

Hier kannst du die **Schriftfarbe**, **Strichstärke** und einiges mehr verändern.

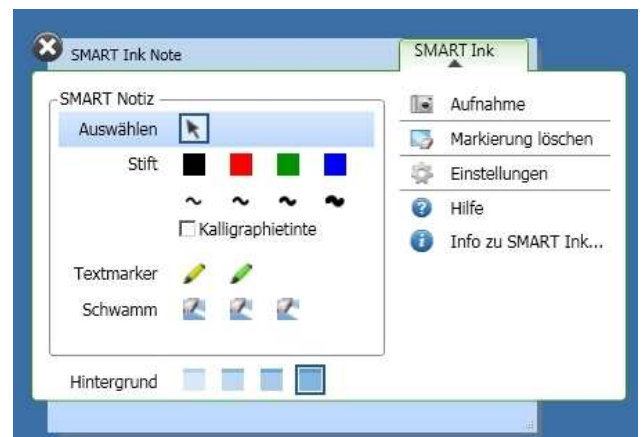

## Übung

1. Was ist das? Kreuze an!



- a. Stiftablage
- b. Stifthalter
- c. Stiftband

2. Wie kann ich das SMART Board bedienen? Kreuze alle richtigen Antworten an!

- a. Mit dem Finger
- b. Mit den Stiften aus der Stiftablage
- c. Mit dem Füller

3. Wofür sind die beiden Tasten?





4. Was muss ich machen, wenn das Board nicht richtig eingestellt ist?  
(Wenn der Mauszeiger nicht da ist, wo mein Finger ist.) Kreuze an!

- a. Den Hausmeister rufen.
- b. Herrn Zöllner rufen.
- c. Kalibrieren
- d. Kandieren

5. Markiere die Taste, mit der man den Beamer anschaltet!

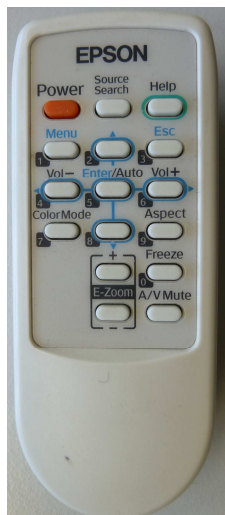



## Die schwebende Werkzeugleiste

Am Rand des Boards  
ist ein Symbol.

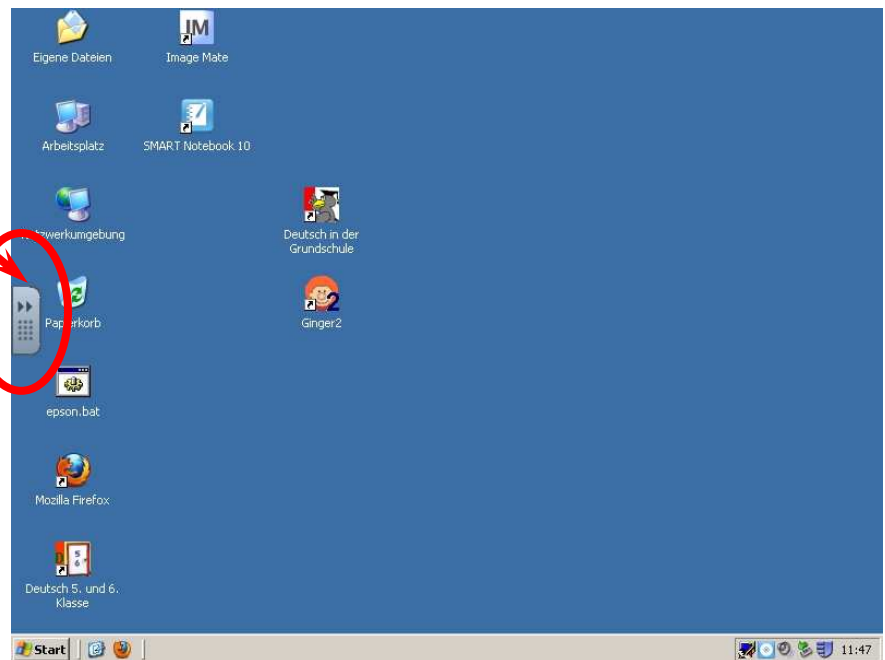

Wenn ich auf dieses Symbol drücke, kommt die  
**schwebende Werkzeugleiste.**



In der schwebenden Werkzeugleiste sind wieder Symbole. Die Symbole  
können ganz unterschiedlich sein.

Mit den Werkzeugen der schwebenden Werkzeugleiste kann ich verschiedene Sachen machen:



## Der **Bildschirmvorhang**

Mit dem Bildschirmvorhang kann ich die ganze **Fläche** des Boards **abdecken**. **An den Punkten** oben, unten, rechts und links kann ich den Bildschirmvorhang **öffnen**.

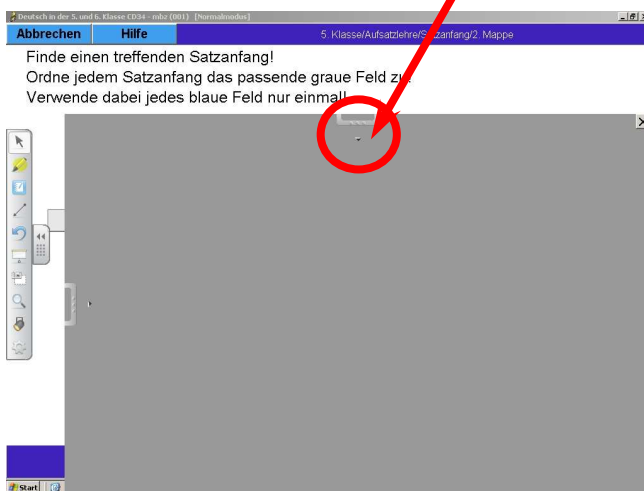

Ich kann den Vorhang aber nur von zwei Seiten **gleichzeitig** öffnen.

Wenn ich den Bildschirmvorhang nicht mehr brauche, muss ich den Bildschirmvorhang mit dem **x-Symbol** schließen.

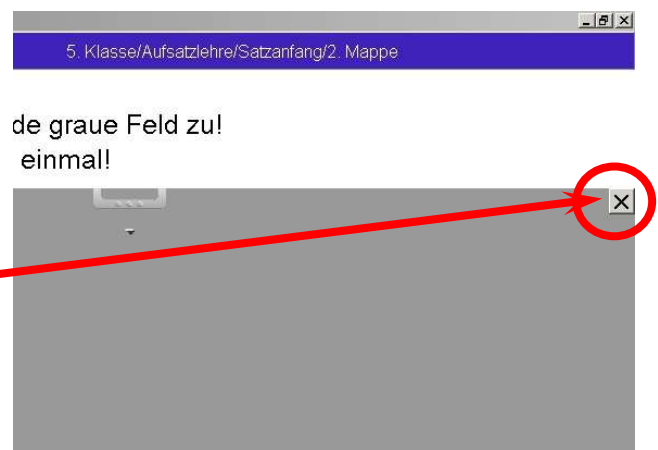



## Das Spotlight

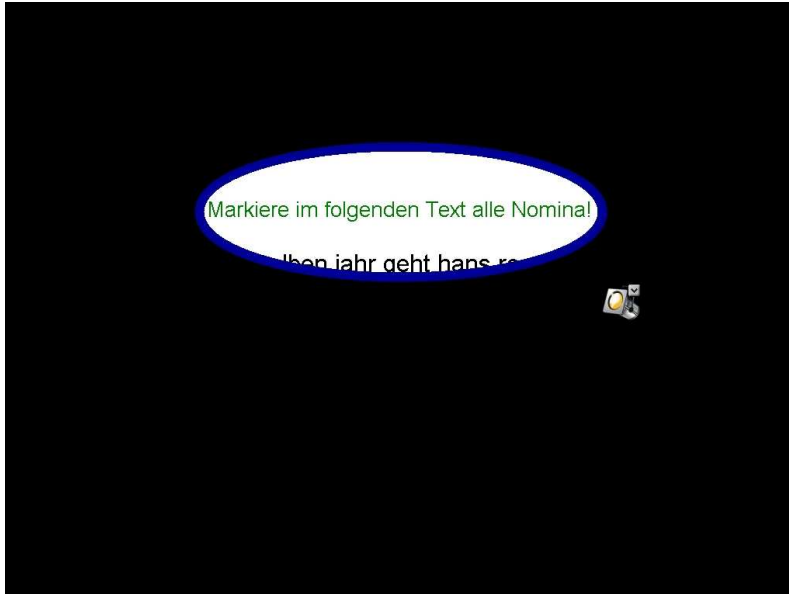

## Der Textmarker

Mit dem Textmarker kann ich zum Beispiel **Wörter** markieren.

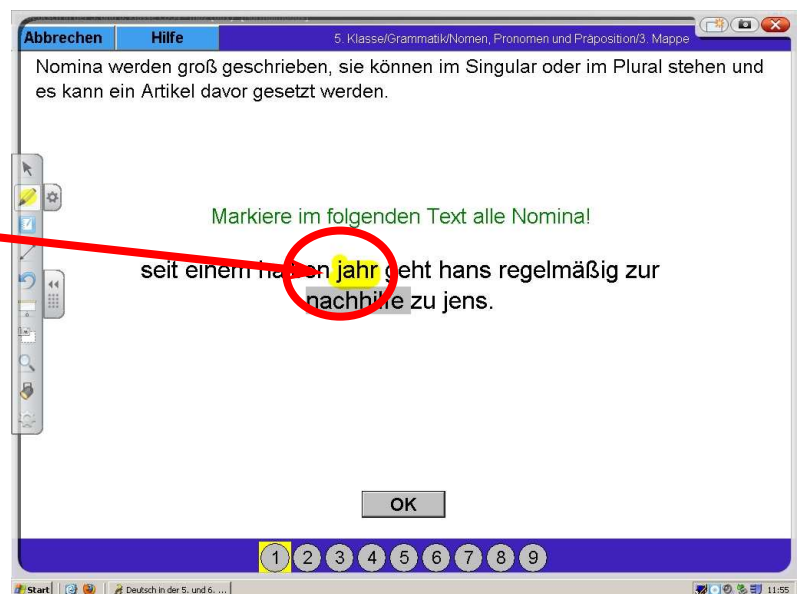

 **Schwebende Werkzeugleiste anpassen**

Mit diesem Symbol kann ich ein Fenster öffnen.

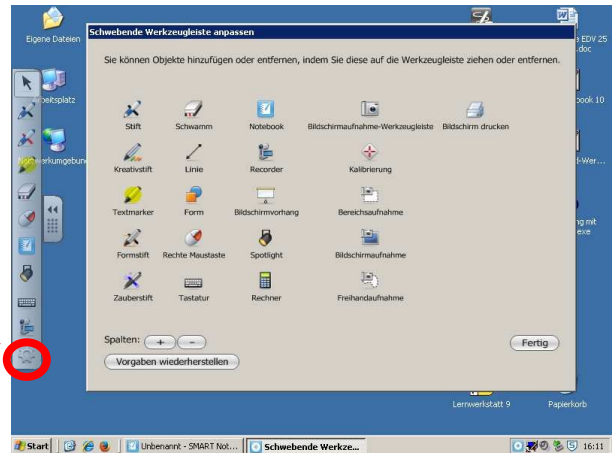

In diesem Fenster finde ich **viele Symbole**.

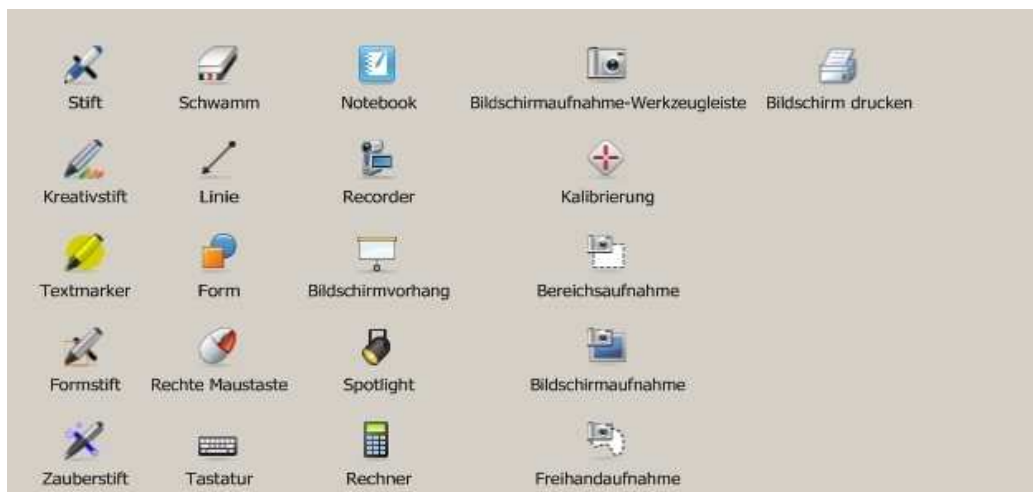

Die Symbole kann ich **mit dem Finger** in die schwebende Werkzeugleiste ziehen.

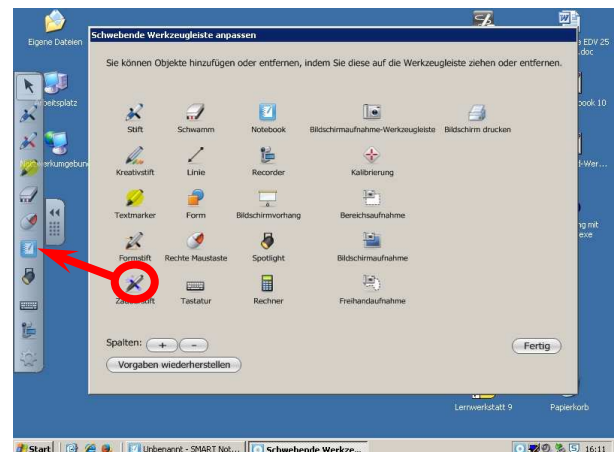

## Übung

1. Was passiert, wenn ich auf **dieses Symbol** drücke? Kreuze an!



- a. Stiftablage erscheint.
- b. Papierkorb wird geleert.
- c. Schwebende Werkzeugleiste erscheint.

2. Was bedeuten die Symbole?

a.  \_\_\_\_\_

b.  \_\_\_\_\_

c.  \_\_\_\_\_

3. Kann ich die schwebende Werkzeugleiste anpassen?

- a. Ja
- b. Nein

## Der Dokumentenmodus (Ink Aware)

Programme wie **Word**, **Excel** oder **Power Point** arbeiten mit dem Board **zusammen**.

In diesen Programmen gibt es die **SMART Ink** Funktion.

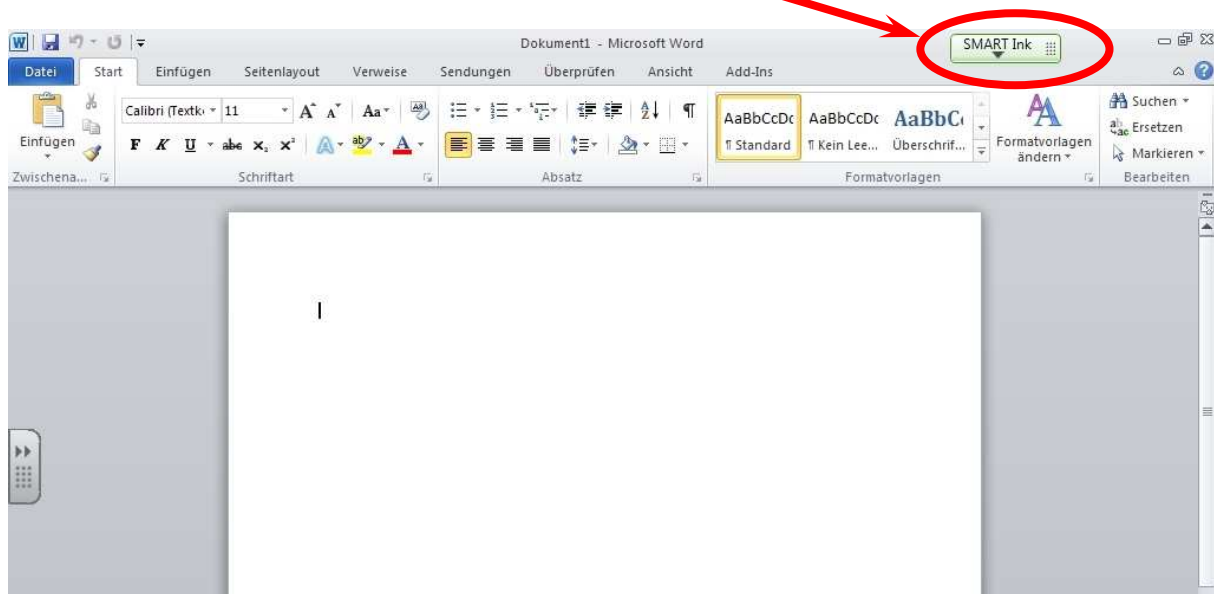

Ich kann mit dem Stift in das **Arbeitsblatt schreiben**.

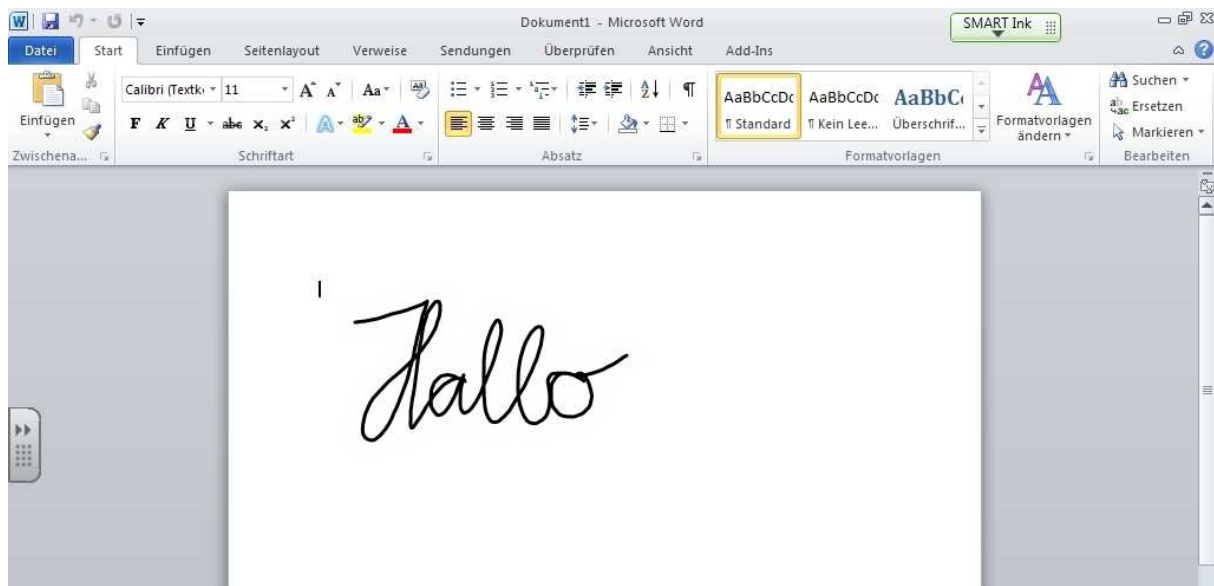

Das Geschriebene kann ich in Word als Text einfügen.  
Dazu drücke ich auf das Wort und es erscheint ein Rahmen mit Symbolen.

Ich drücke auf **dieses** Symbol.

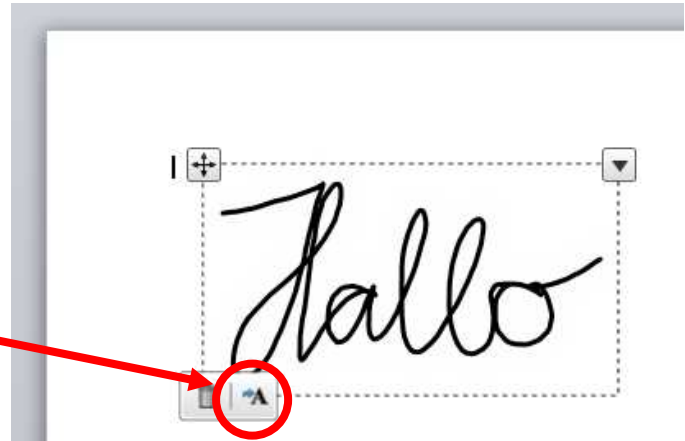

Jetzt fragt der Computer wohin er das Wort schreiben soll.

**Tippe** mit dem Finger auf **die gewünschte Stelle**.

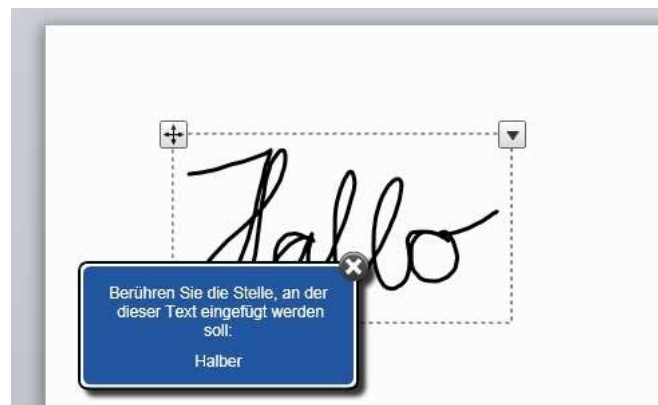

Dann ist mein Wort **in Computerschrift** im Arbeitsblatt.

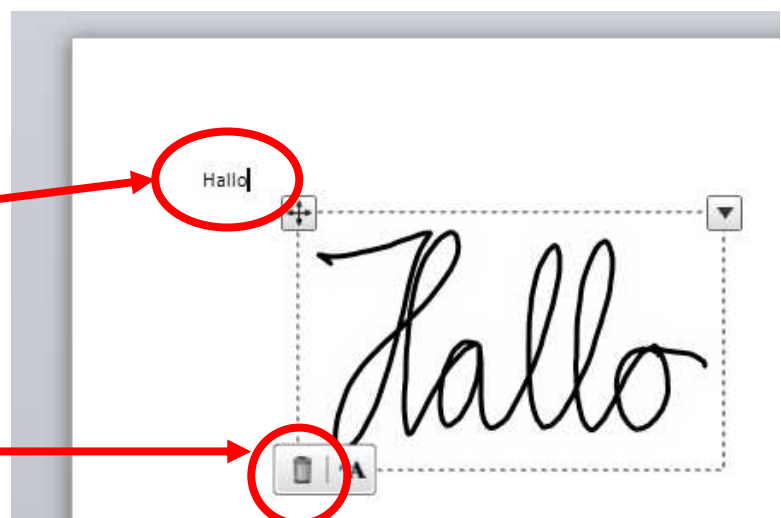

Das Geschriebene kann ich nun mit **diesem** Symbol löschen.



## Übung:

1. Was kann ich mit der Ink Aware machen?

---

---

2. Was bedeutet das Symbol?



- a. Löschen
- b. Runden
- c. Einfügen

3. Was bedeutet das Symbol?



- a. Als Bild einfügen.
- b. Als Text einfügen.
- c. Als Comic einfügen.

4. In welchen Programmen kann ich die Ink Aware benutzen? Kreuze alle richtigen Programme an!

- a. paLABra
- b. Word
- c. gut1
- d. Excel
- e. Power Point

## Der Whiteboardmodus - Arbeiten mit der Notebook Software



Mit einem **Doppelklick** auf das Notebook-Symbol **öffnet** sich die Software.

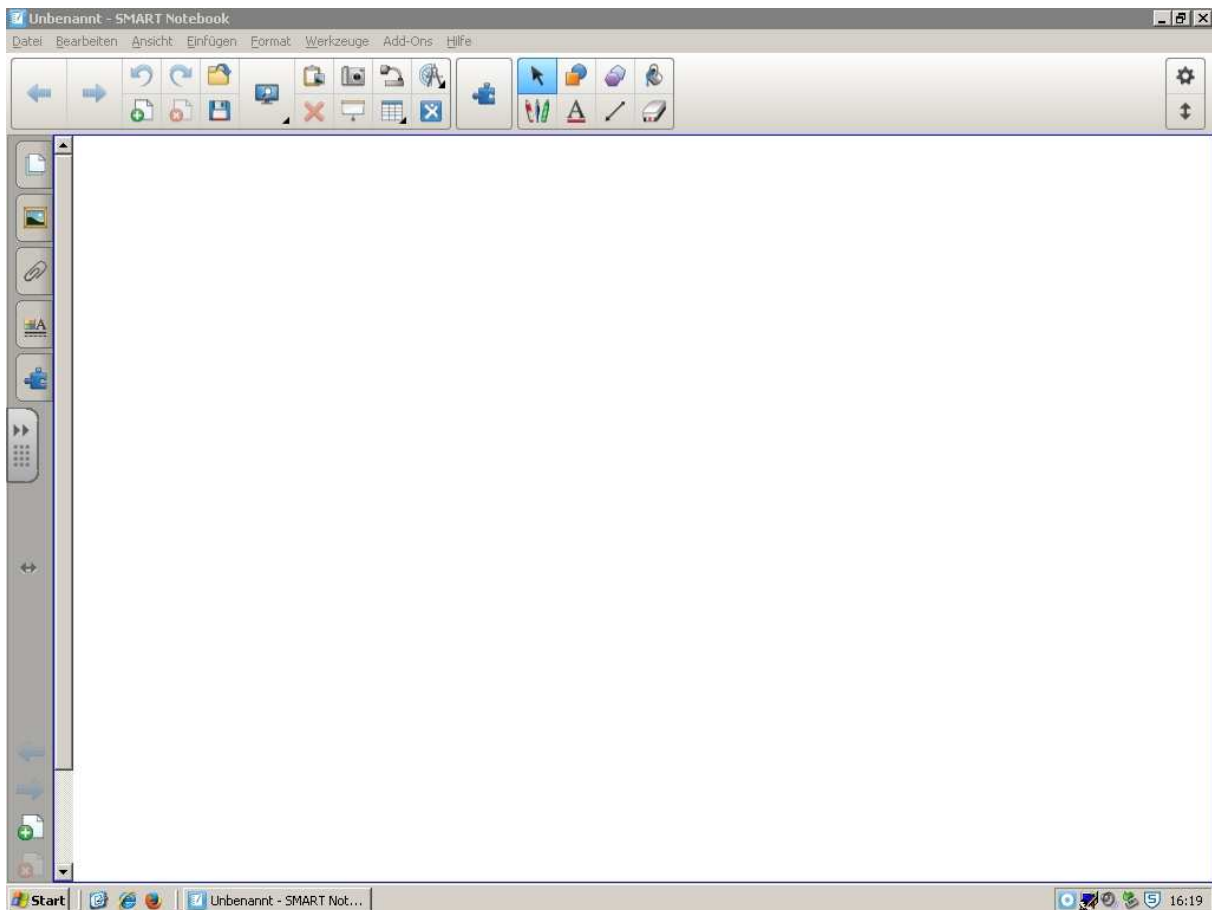

(Das Fenster "Willkommen bei der SMART Notebook Software" kann man mit diesem Symbol  schließen.)

## Aufbau der Notebook Software

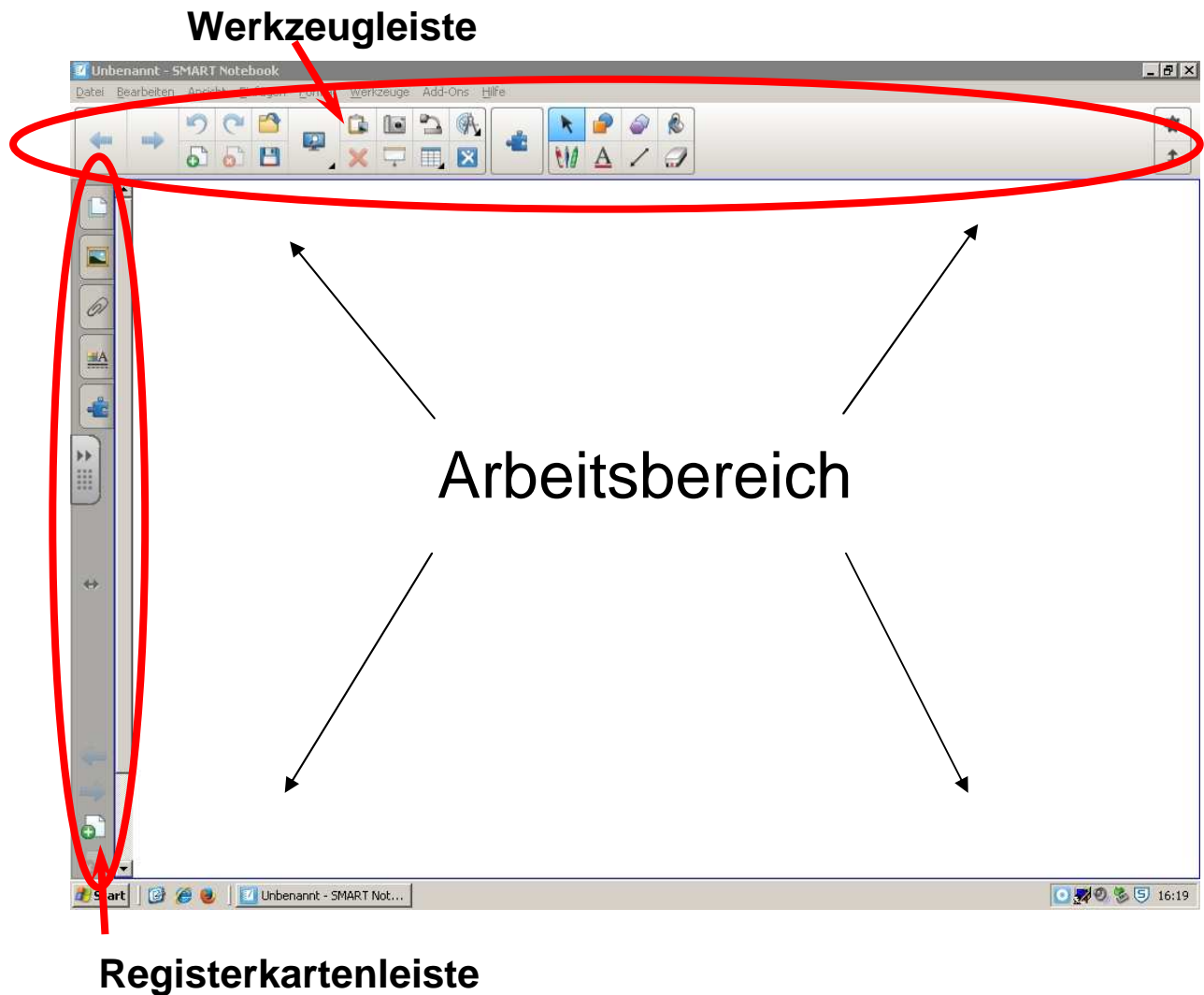



In dem Arbeitsbereich kann ich mit den **Stiften schreiben** und **zeichnen**. Den **Stift** ein wenig **aufdrücken**, das Board reagiert nur auf Druck. **ACHTUNG**: Nicht die Hand auf das Board legen, nur den Finger oder den Stift.

Mit dem **Schwamm** kann ich im Arbeitsbereich **wischen**.

## Die Notebooksoftware anpassen

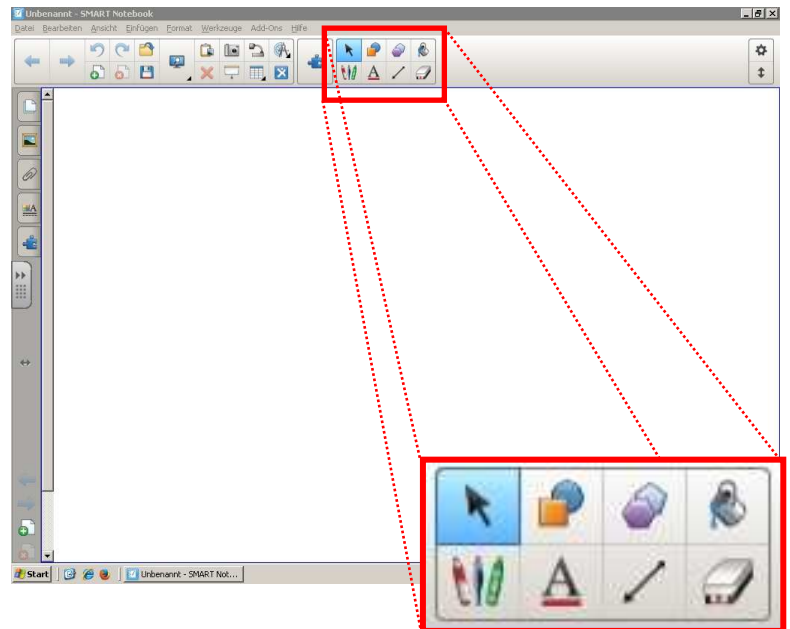
Die **Werkzeugleiste** ist normalerweise **oben**.  
Wenn ich möchte, kann ich die Werkzeugleiste nach unten legen.



Dazu drücke ich das  Symbol "Werkzeugleiste verschieben" oben rechts in der Ecke und die **Werkzeugleiste** ist **unten**.

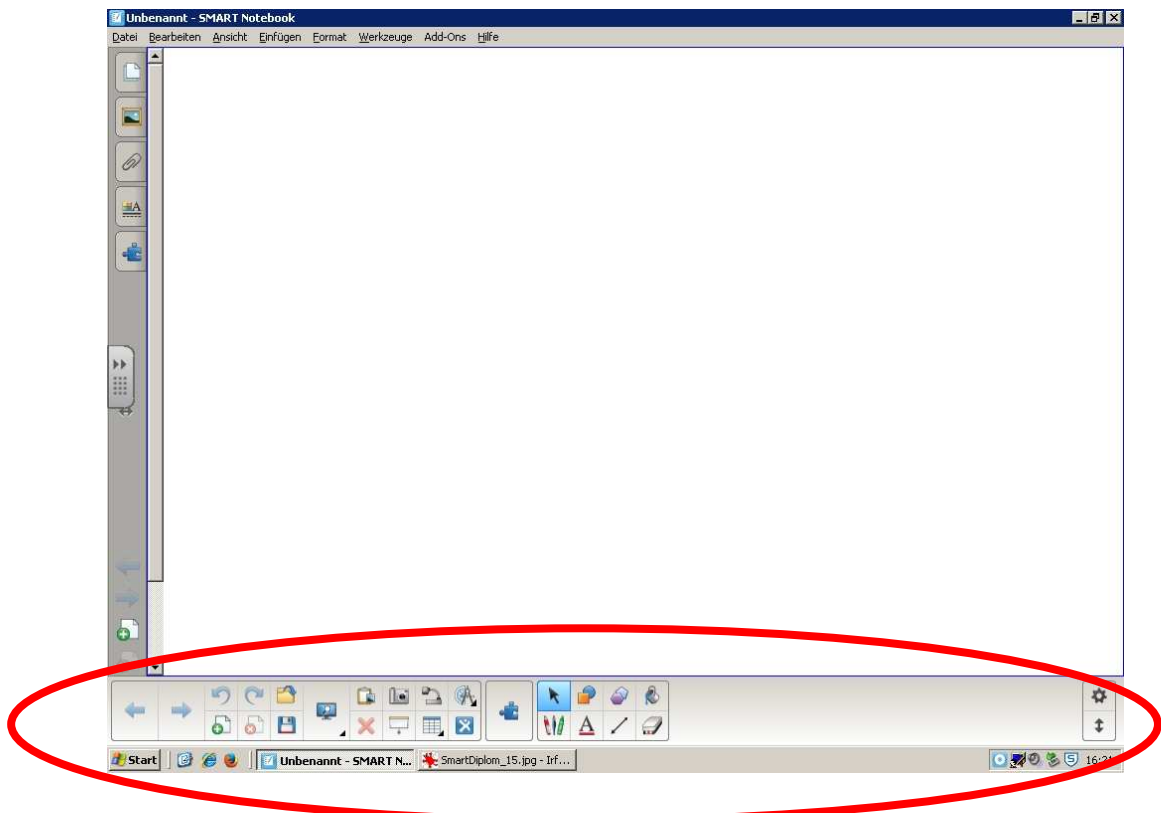

Die **Registerkarten** liegen normalerweise **links**.

Wenn ich möchte, kann ich die Registerkarten nach rechts legen.

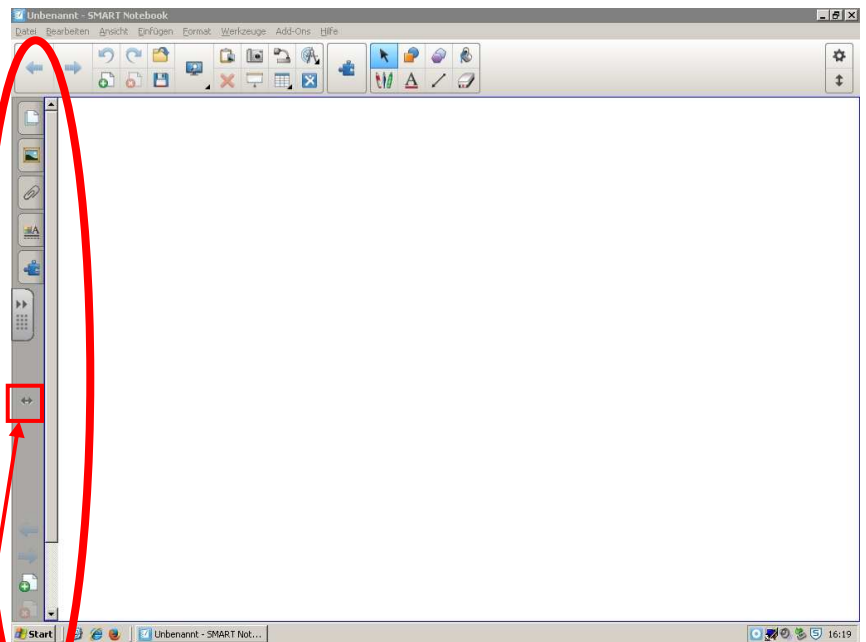

Dazu drücke ich das  Symbol und die **Registerkarten** sind **rechts**.

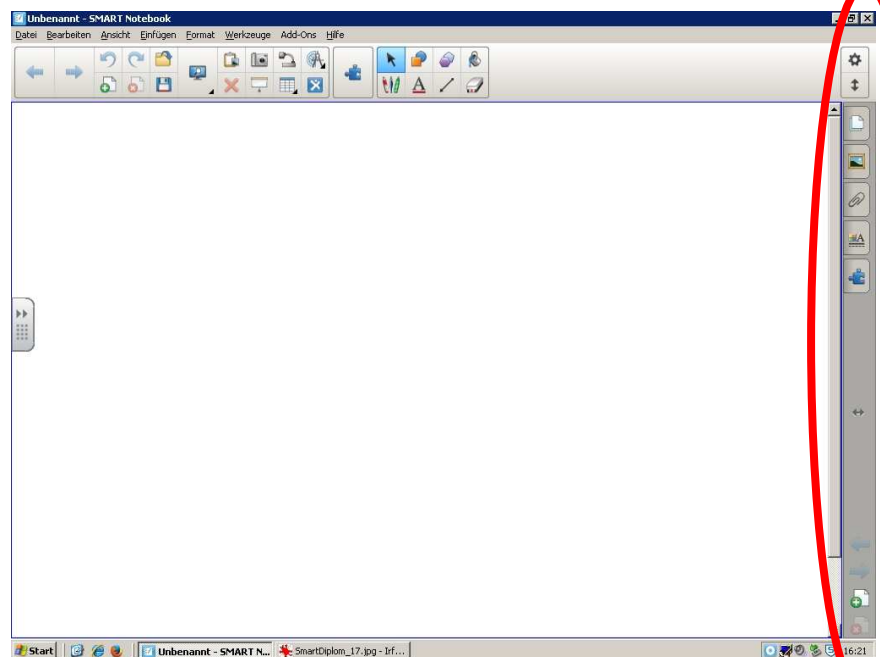

Übung:

1. Beschrifte das Bild mit den richtigen Begriffen!

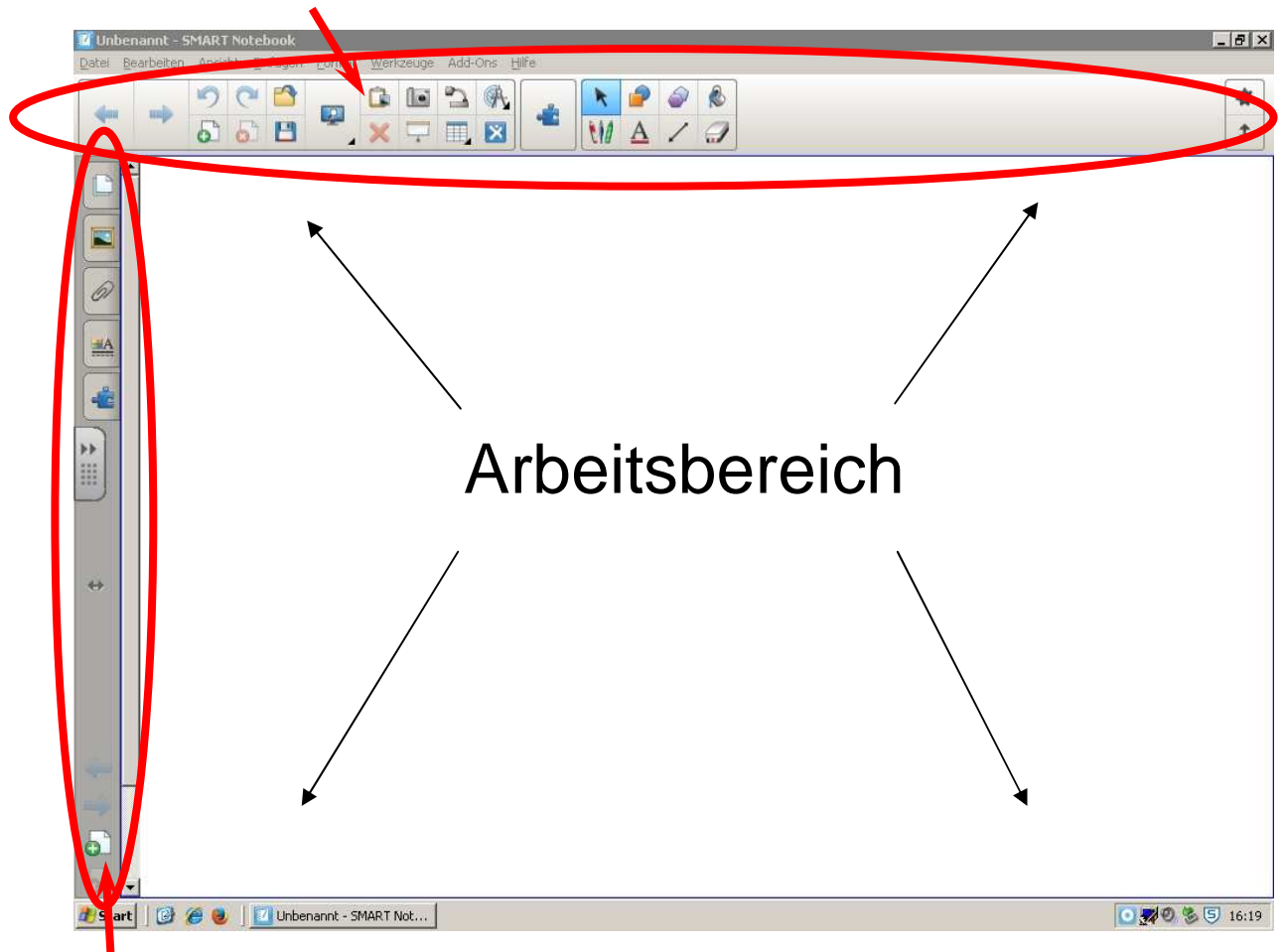

2. Was kann man mit diesen Symbolen machen?



---

---

---

## Die Werkzeugleiste



In der Werkzeugleiste finde ich viele verschiedene Symbole:



Seite **vor-** und **zurückblättern!**



Unter diesem Symbol findest du die **Funktionen:**

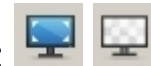

**Vollbild**

Du siehst nur den Arbeitsbereich!

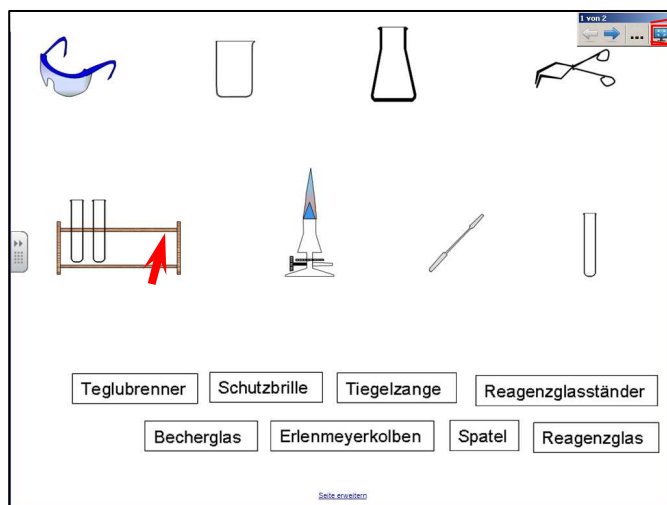

Mit diesem Symbol komme ich wieder zurück zur normalen Ansicht.





## Transparenter Hintergrund

Du **siehst** durch den Arbeitsbereich den **Hintergrund**.

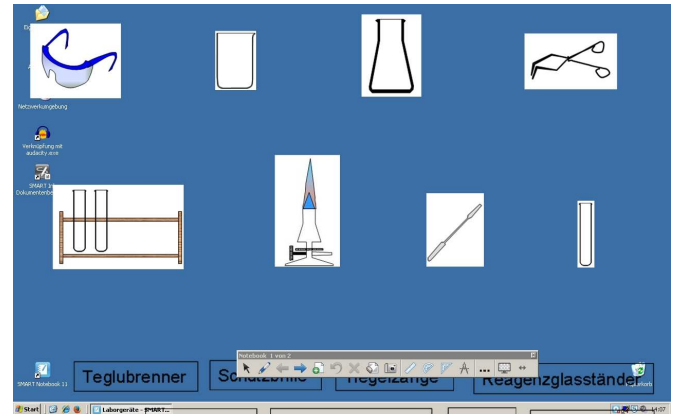

Hier ist im Hintergrund ein Bild. Mit dem Symbol "Transparenter Hintergrund" kann ich **alle Funktionen** (Anwendungen) der Notebook Software **benutzen**.

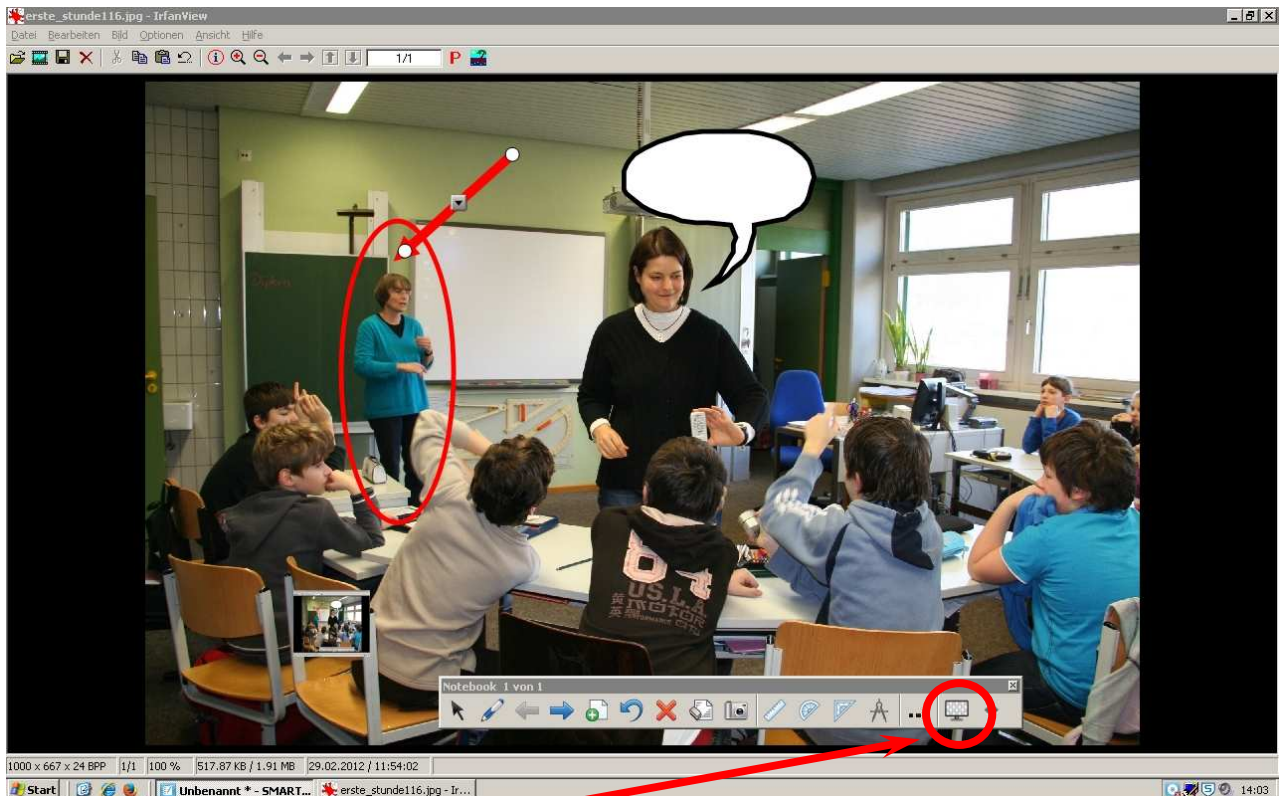

Mit diesem Symbol komme ich wieder **zurück**.

## **Formen**

Mit dem Formenwerkzeug kann ich **verschiedene Formen zeichnen**, zum Beispiel ein Rechteck. Drücke das Symbol für Formen.



Drücke das Symbol für Rechteck und ziehe mit dem Finger ein Rechteck auf.

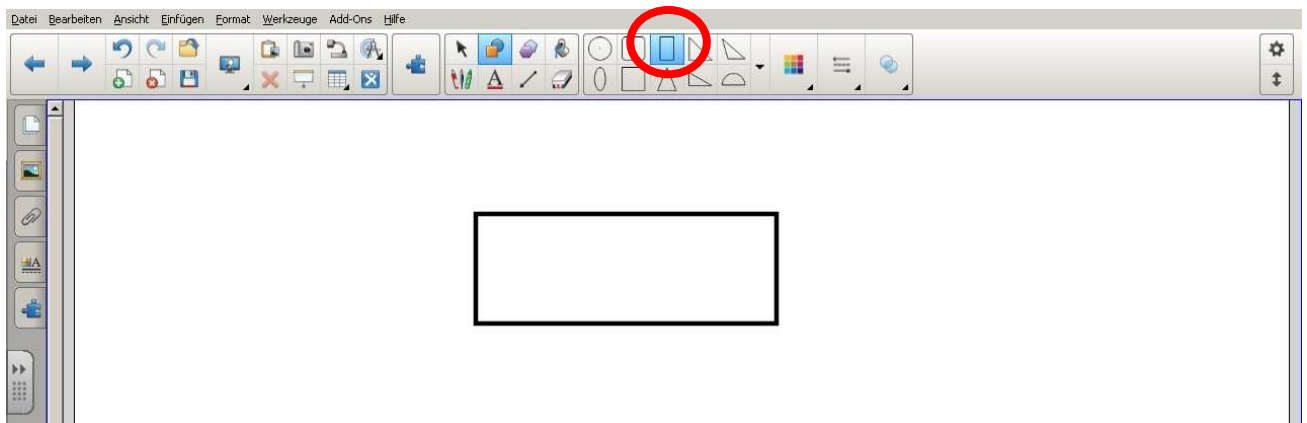

Wenn ich etwas anderes machen möchte, muss ich das Symbol **"Auswählen"** drücken.

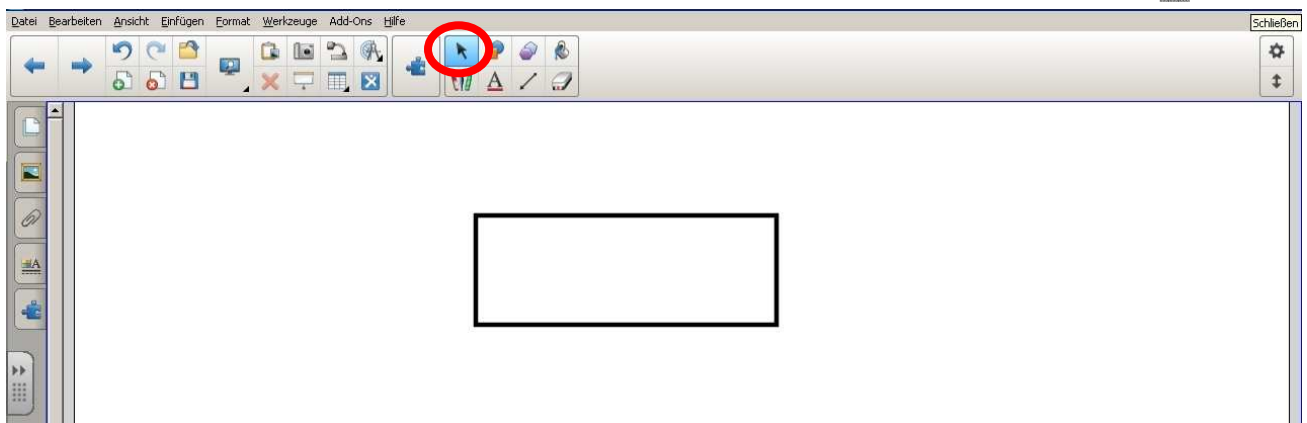

 **Auswählen**

Dieses Symbol ist sehr wichtig. Immer wenn ich ein Werkzeug aus diesem Bereich nicht mehr brauche, muss ich das Symbol "Auswählen" drücken.

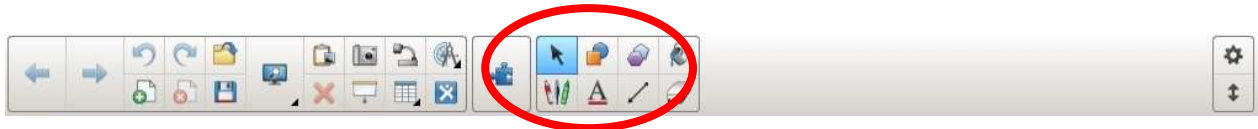

 **Linien**

Mit dem Linienwerkzeug kann ich **verschiedene Linien zeichnen**.

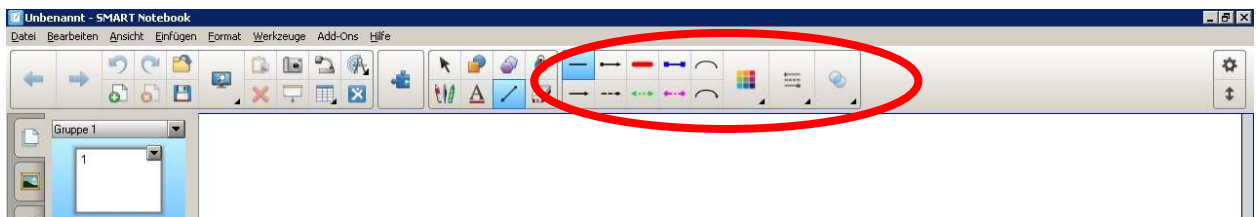

 **Stifte**

Unter dem Symbol Stifte kann ich verschiedene Farben und Formen für meinen Stift wählen.

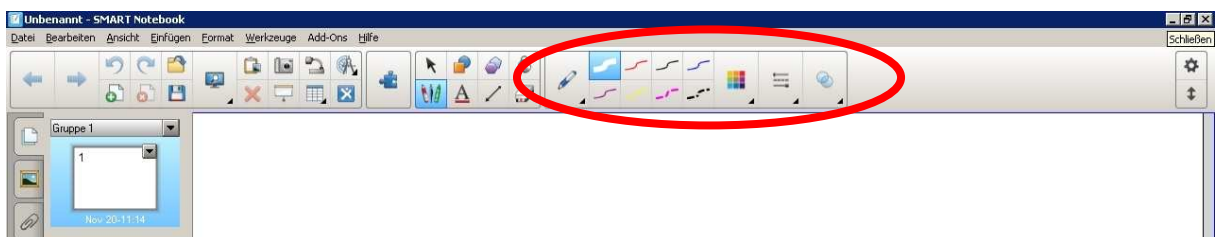

Den Zauberstift finde ich auch unter Stifte. Dazu drücke ich auf **diesen** Pfeil.

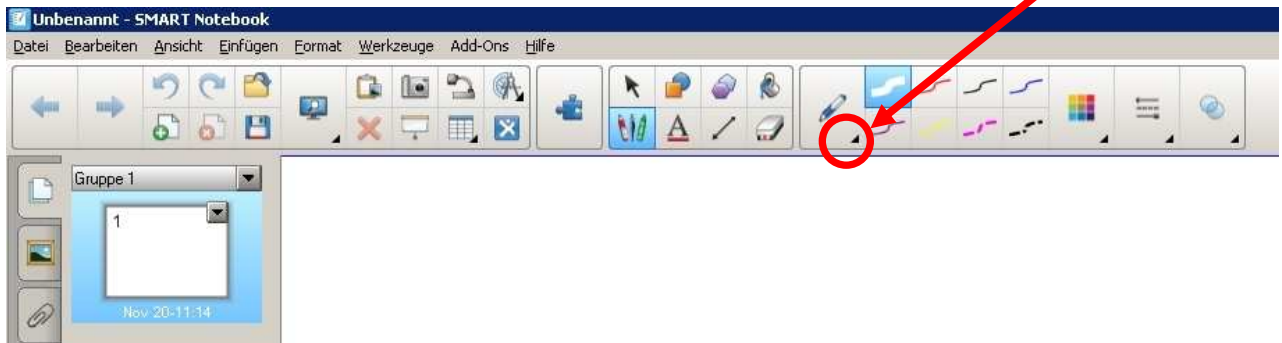

**Zauberstift**

Wenn ich mit dem Zauberstift etwas schreibe oder zeichne, wird es nach kurzer Zeit heller und **verschwindet**.

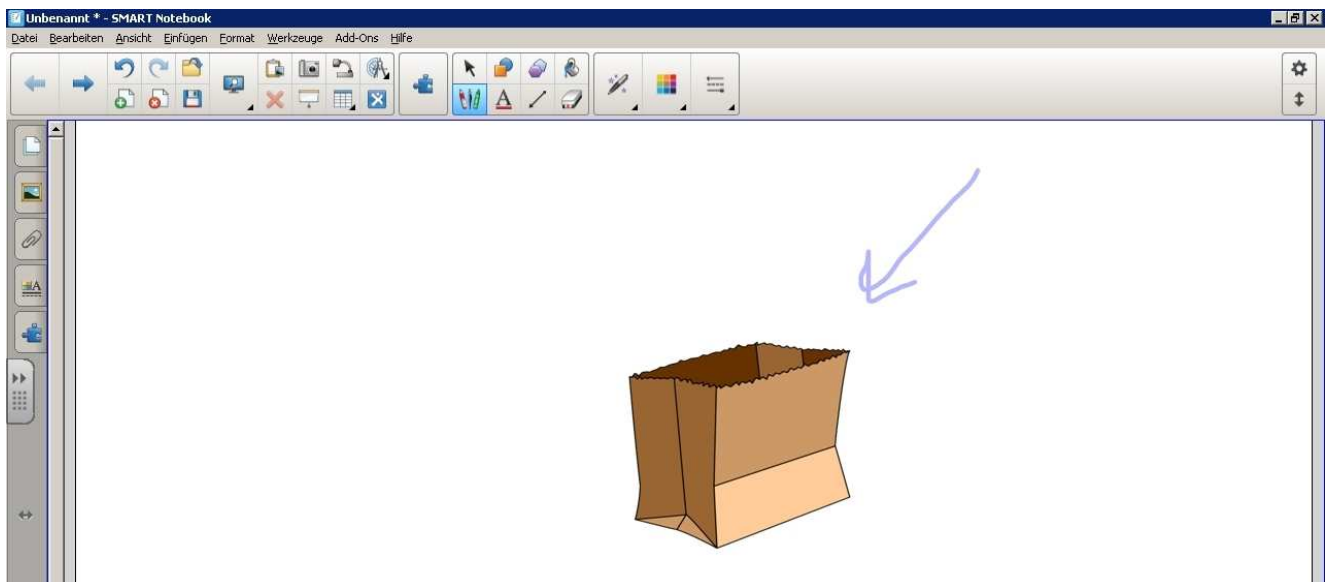

Wenn ich mit dem Zauberstift ein Rechteck um ein Objekt zeichne....

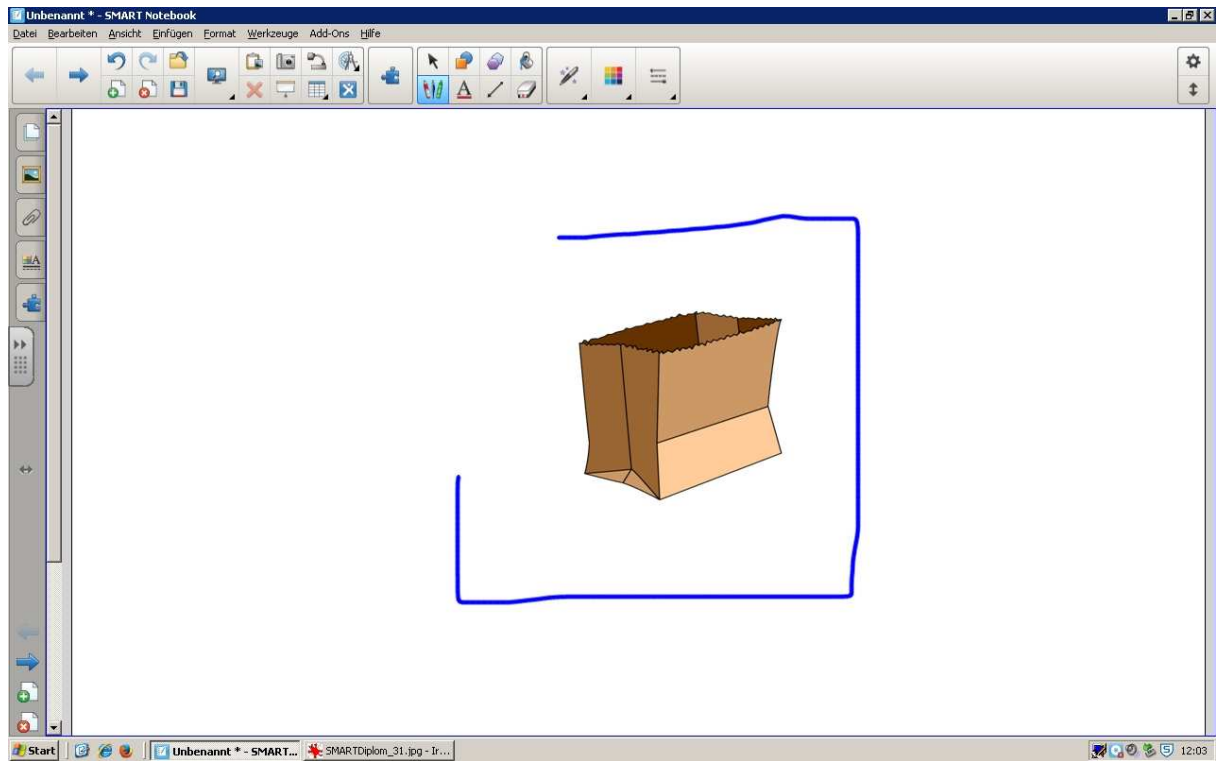

... vergrößert sich das Objekt.

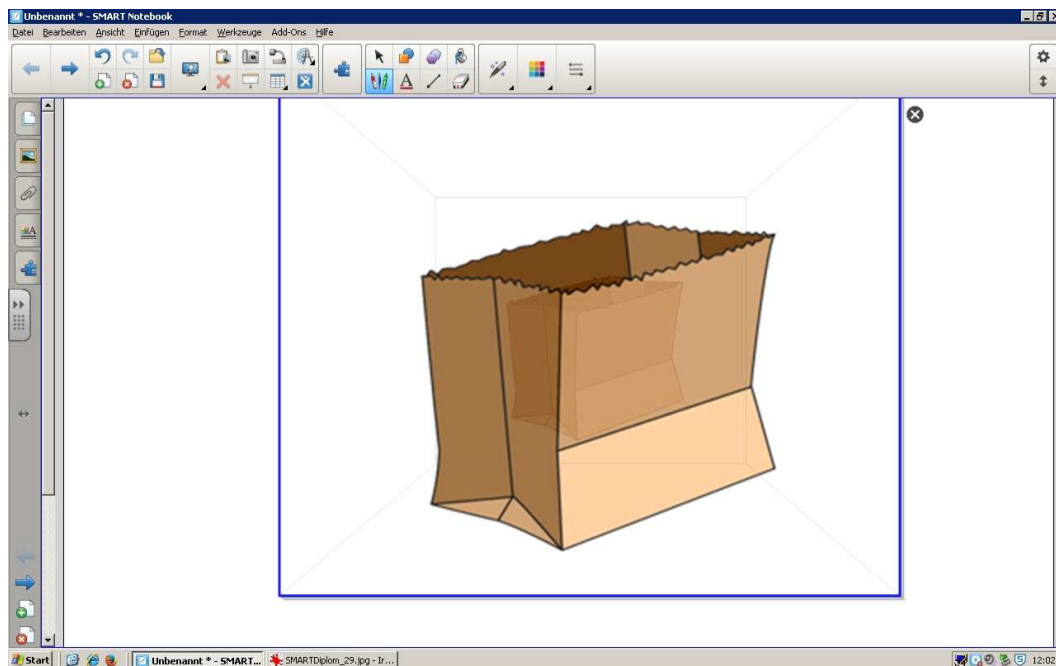

Wenn ich mit dem Zauberstift einen Kreis um ein Objekt zeichne....

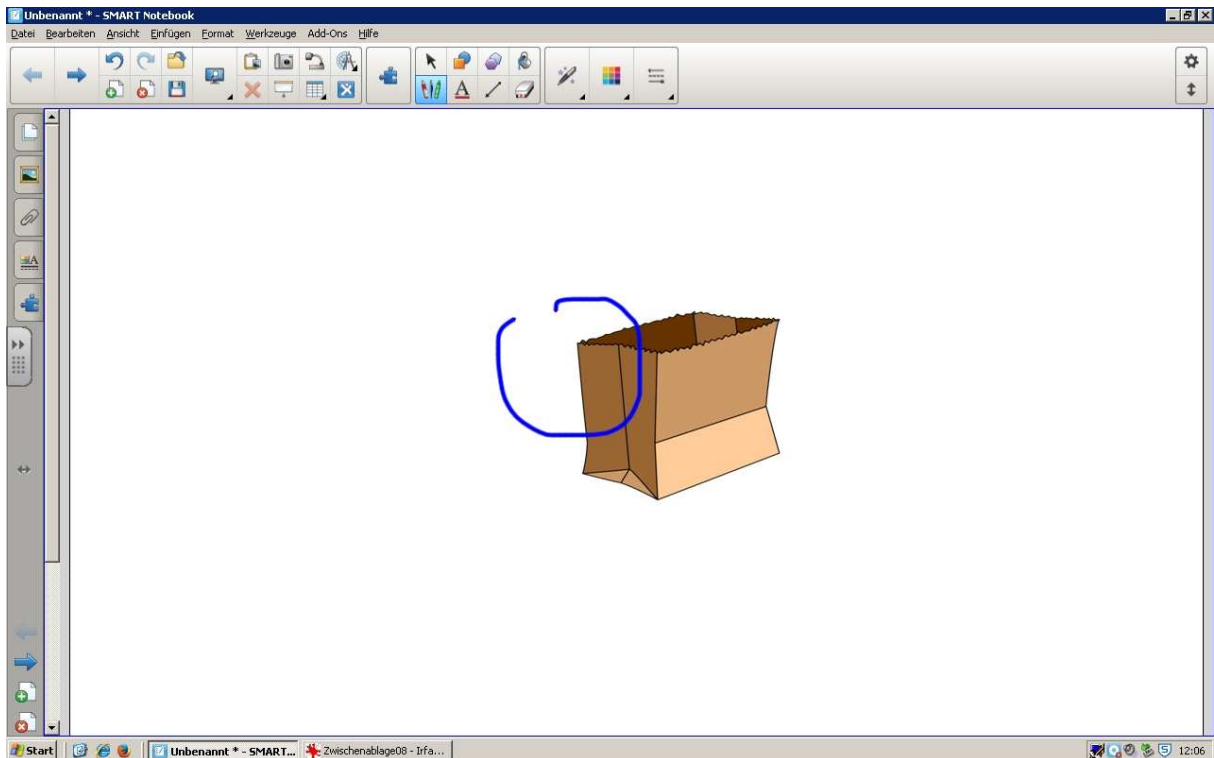

...entsteht ein Spotlight um das Objekt.

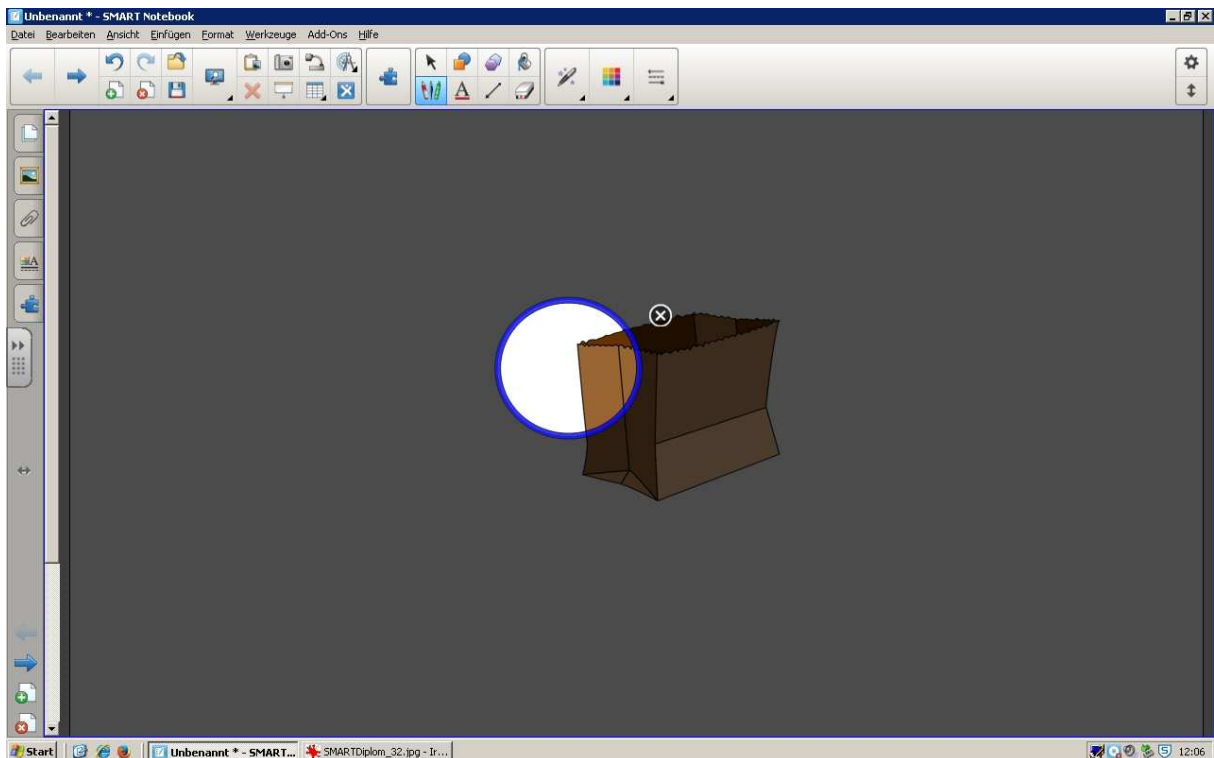



## Übung:

### 1. Was bedeuten die Symbole?



---



---



---



---



---



---



---



---



## Praxisteil

### 1. Aufgabe: Erstelle ein grünes Rechteck mit rotem Rand!

1. Öffne die Notebooksoftware und wähle das Formenwerkzeug aus!

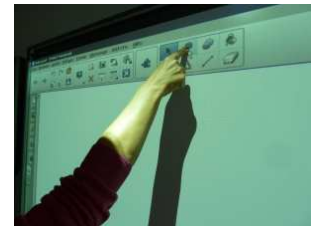

2. Wähle die Form „Rechteck“ aus!

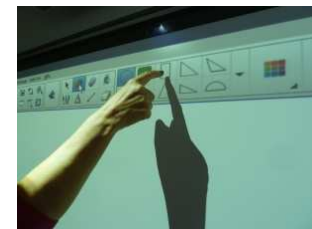

3. Ziehe mit einem Finger ein Rechteck im Arbeitsbereich auf!

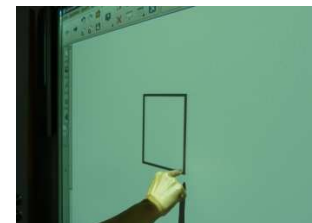

4. Gehe wieder zurück auf „Auswahl“!



5. Tippe mit dem Finger auf eine Linie des Rechtecks. Jetzt hat das Rechteck einen blau gestrichelten Rahmen mit 3 Symbolen!

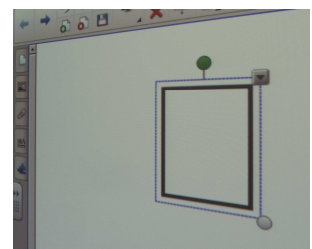

6. Drücke mit dem Finger auf das Symbol mit dem Pfeil nach unten. Es öffnet sich ein neues Fenster.

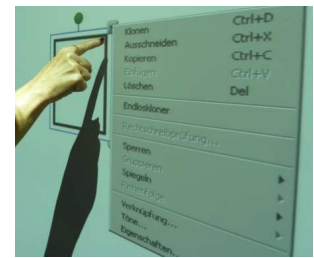

7. Wähle das Wort „Eigenschaften“!

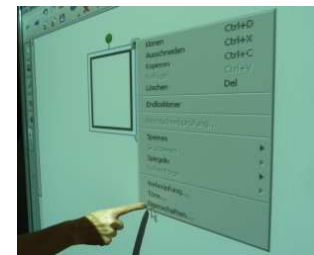

Oder

Wähle das Symbol „Eigenschaften“ aus der Registerkartenleiste!

→ Es öffnet sich ein neues Fenster.

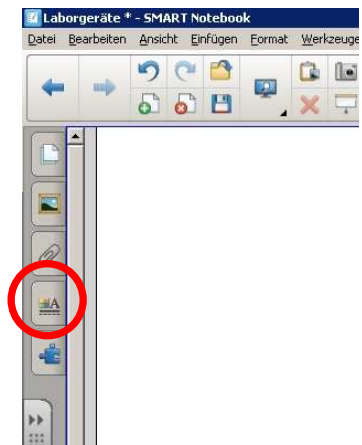

8. Schau, ob oben das Wort „Fülleffekte“ aktiv ist.  
Drücke „Vollfläche einfügen“ und wähle dann die Farbe blau!

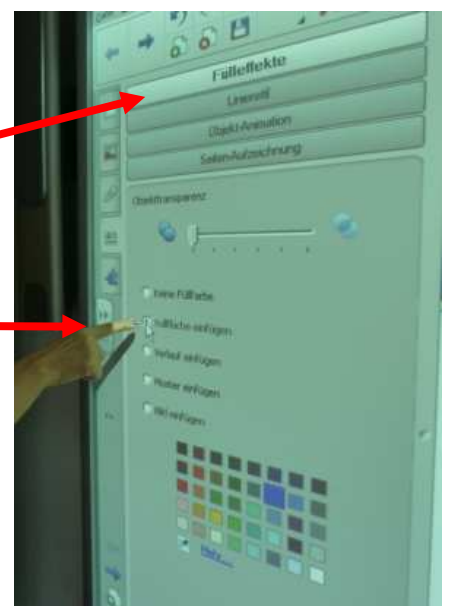

9. Wähle nun oben das Wort „Linienstil“,

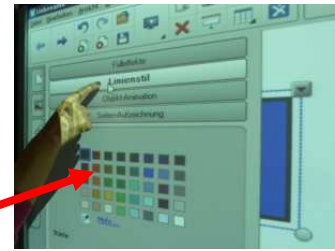

verändere die Farbe und die Stärke der Linie!



10. Tippe mit dem Finger irgendwo in den Arbeitsbereich und das Registerfenster verschwindet!

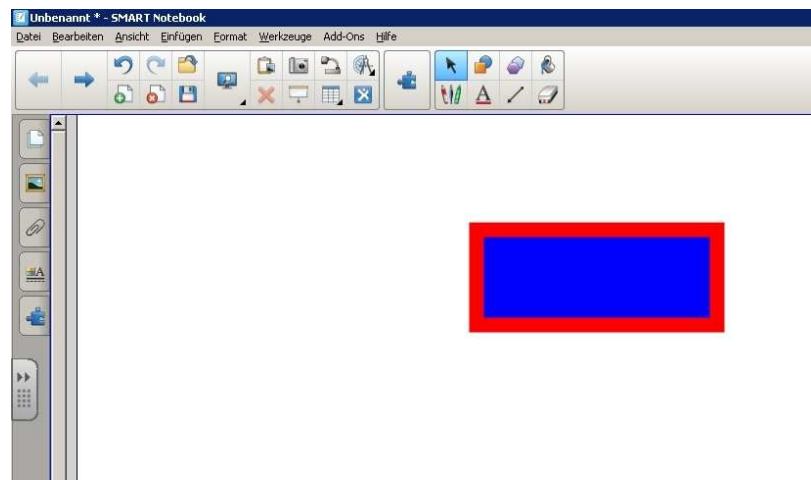

Fertig!

**2. Aufgabe:** Schreibe ein Wort auf ein farbiges Rechteck, wandle die Handschrift in Computerschrift um und verknüpfe die beiden Objekte!

1. Fertige ein farbiges Rechteck an. Schreibe mit dem Stift ein Wort auf das Rechteck!

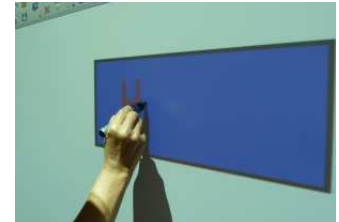

2. Drücke auf die Schrift und öffne mit dem Pfeil nach unten das Menü!



3. Wähle „Erkennen ...“ aus!



Nun verwandelt der Computer deine Handschrift in Computerschrift!

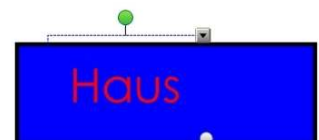

4. Ziehe mit dem Finger einen Auswahlkasten um das Rechteck mit der Schrift. Jetzt sind beide Objekte markiert!

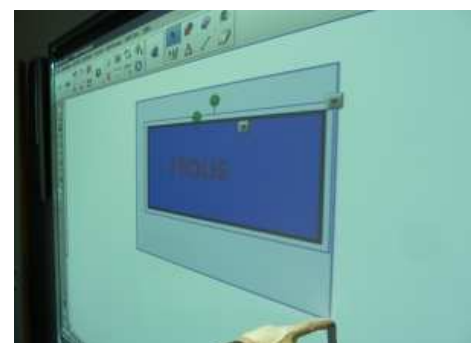
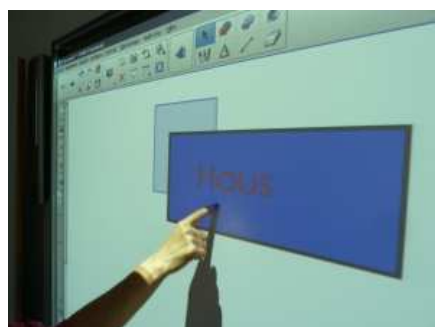

5. Drücke bei einem der beiden Objekte das „Pfeil nach unten“- Symbol!

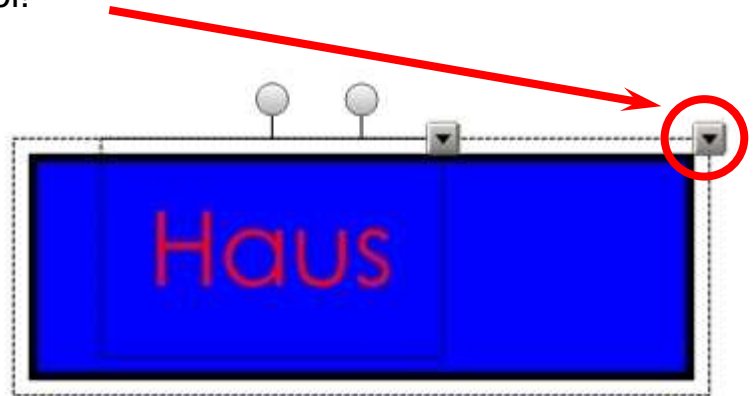

6. Wähle „Gruppieren“ und noch mal „Gruppieren“!

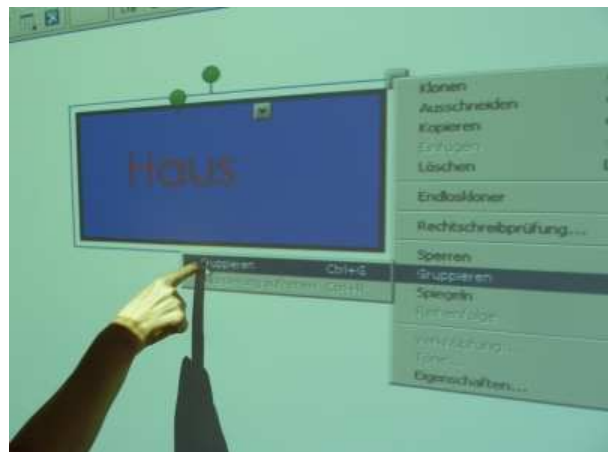

7. Nun ist das Wort mit dem Rechteck verbunden.  
Am grünen Punkt kannst du es drehen!



Fertig!

**Aufgabe 3:** Erstelle 4 farbige Objekte, die sich überschneiden!

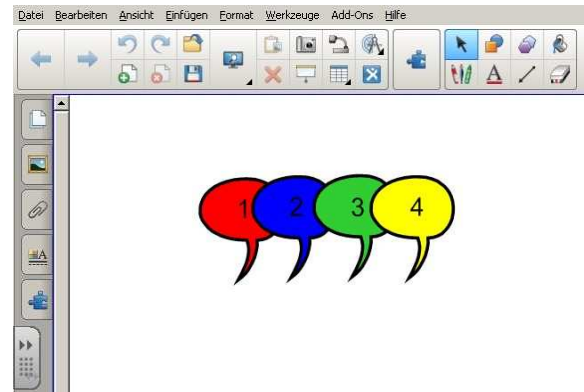

**Aufgabe 4:** Verändere die Reihenfolge der Objekte! So:

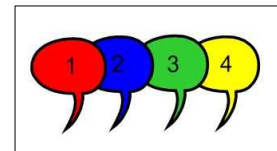

1. Klicke das oberste Objekt (hier gelb) an und öffne mit dem Pfeil nach unten das Menü!

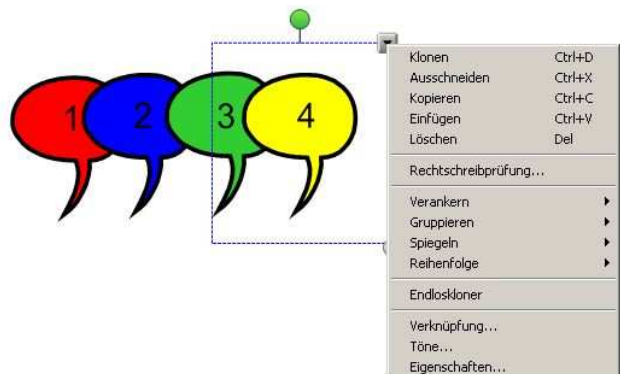

2. Wähle das Wort „Reihenfolge“ und dann die Wörter „Im Hintergrund“ aus!

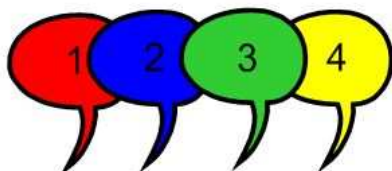
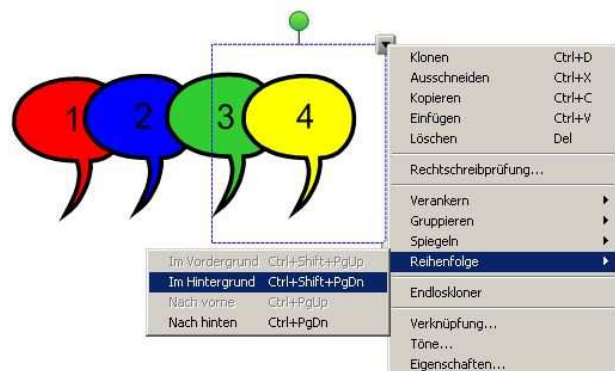

So sieht es aus.



3. Klicke nun das zweite (hier blaue) Objekt an und öffne mit dem Pfeil nach unten das Menü. Wähle das Wort „Reihenfolge“ und dann die Wörter „Nach vorn“ aus!

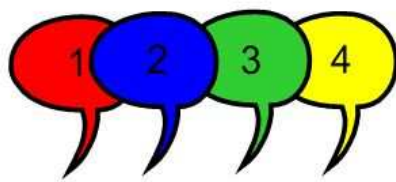
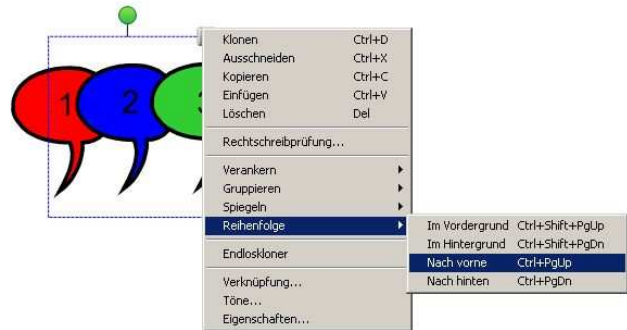

So sieht es aus.

4. Klicke das erste (hier rote) Objekt an und öffne mit dem Pfeil nach unten das Menü. Wähle das Wort „Reihenfolge“ und dann die Wörter „Im Vordergrund“ aus!

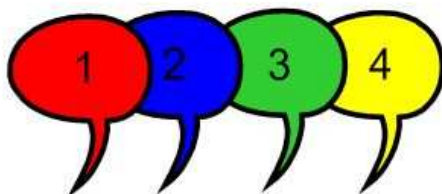
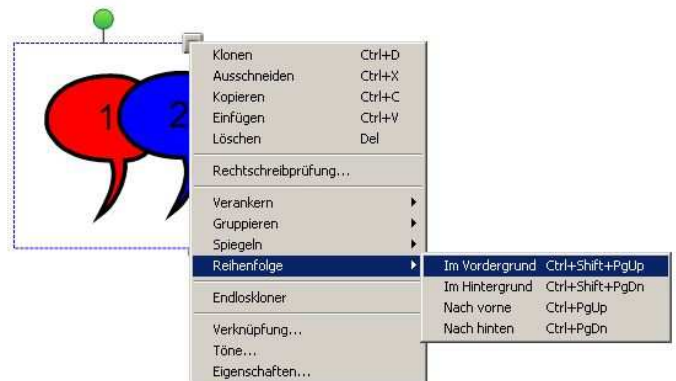

So sieht es aus.

Fertig!



## Übungen für die Prüfung:

1. Was ist das? Kreuze an!



- a. Stiftablage
- b. Stifthalter
- c. Stiftband

2. Was muss ich machen, wenn das Board nicht richtig eingestellt ist?  
(Wenn der Mauszeiger nicht da ist, wo mein Finger ist.) Kreuze an!

- a. Den Hausmeister rufen.
- b. Herr Zöllner rufen.
- c. Kalibrieren
- d. Kandieren

3. Was passiert, wenn ich auf dieses Symbol drücke? Kreuze an!



- a. Stiftablage erscheint.
- b. Papierkorb wird geleert.
- c. Schwebende Werkzeugleiste erscheint.

#### 4. Was bedeuten die Symbole?

a.  \_\_\_\_\_

b.  \_\_\_\_\_

c.  \_\_\_\_\_

#### 5. Beschrifte das Bild mit den richtigen Begriffen!

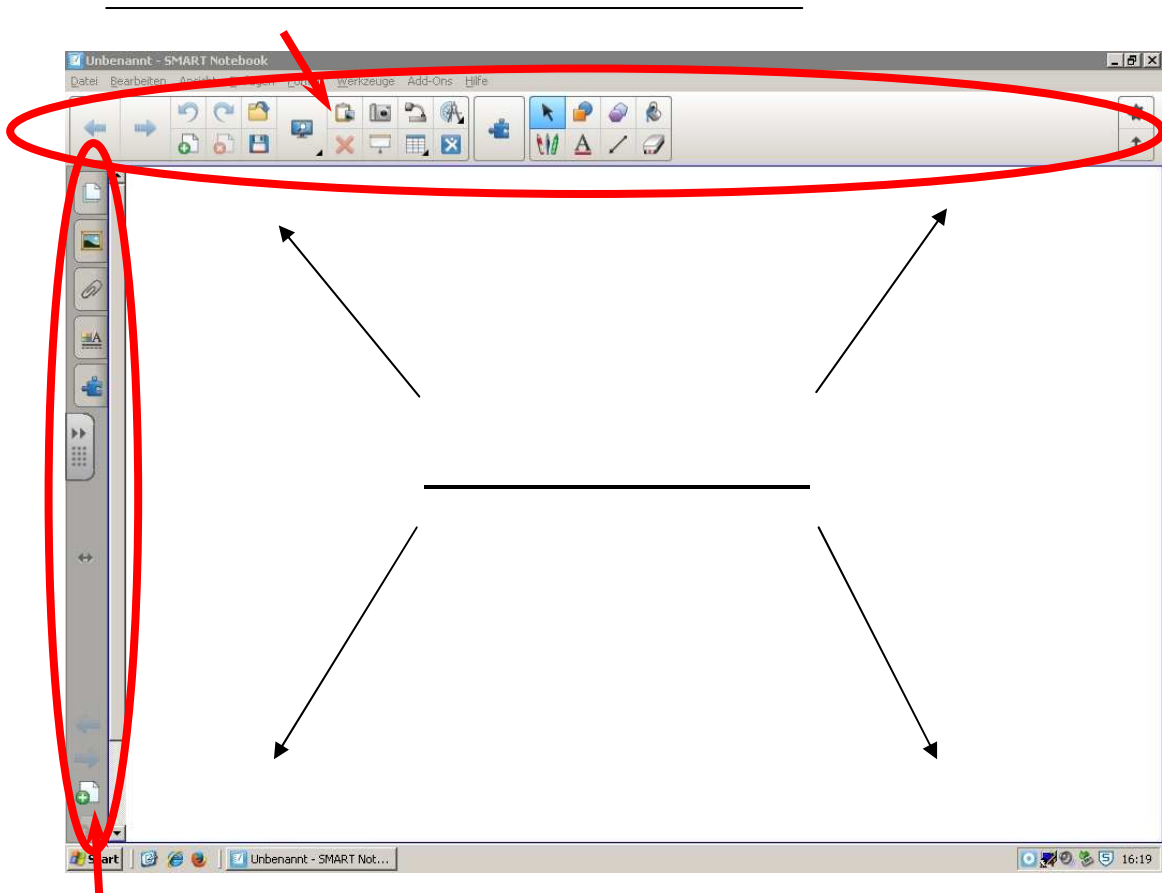

## 6. Was bedeuten die Symbole?



---



---



---



---



---



---



---

Prüfung Name: \_\_\_\_\_ Datum: \_\_\_\_\_

1. Was muss ich machen, wenn das Board nicht richtig eingestellt ist?  
(Wenn der Mauszeiger nicht da ist, wo mein Finger ist.) Kreuze an!

- a. Kandieren
- b. Herrn Zöllner rufen.
- c. Kalibrieren
- d. Den Hausmeister rufen.

2. Was passiert, wenn ich auf dieses Symbol drücke? Kreuze an!



- a. Stiftablage erscheint.
- b. Papierkorb wird geleert.
- c. Schwebende Werkzeugleiste erscheint.

3. Was bedeuten die Symbole?

a.  \_\_\_\_\_

b.  \_\_\_\_\_

c.  \_\_\_\_\_

d.  \_\_\_\_\_

**4. Beschrifte das Bild mit den richtigen Begriffen!**

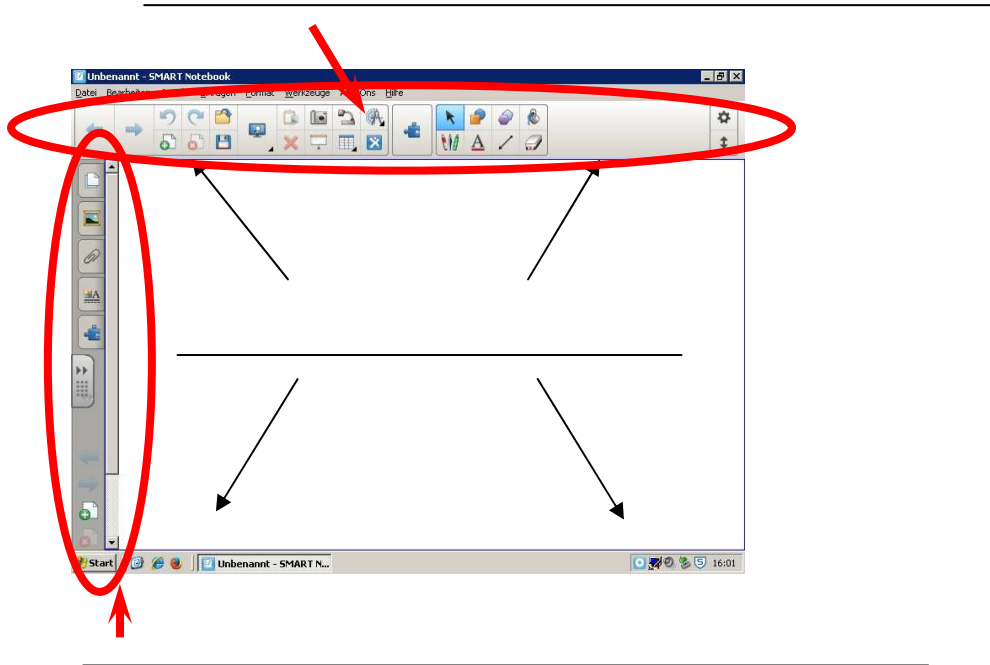

**5. Was bedeuten die Symbole?**



\_\_\_\_\_



\_\_\_\_\_



\_\_\_\_\_



\_\_\_\_\_



\_\_\_\_\_



\_\_\_\_\_

Das Ausbildungsskript wurde für ein Projekt „Erwerb eines SMART-Diploms“ des MedienBeratungsZentrums am Hör-Sprachzentrum Heidelberg/Neckargemünd entwickelt. Es wurde im Schuljahr 2011/2012 in der 5. Klassenstufe mit Schülerinnen und Schülern mit einer Hörschädigung erfolgreich erprobt und Ende 2014 wegen Veränderungen in der Notebook Software überarbeitet.

Die im Skript befindlichen Bilder, Screenshots sowie die Verwendung der Produktbezeichnungen wurden von der Firma SMART Technologies genehmigt.

Verfasserin: Daniela Meiers

Mitwirkende: Petra Weik-Goltz, Melora Adelman-Dippold